

DATENBLATT SCHAUKELE PATIS 1

Ausschreibungstext | Artikelnummer: 51 2012 402



MATERIALIEN | LIEFERUMFANG

Schaukel zur Montage vor Ort, Schaukelbalken und Schaukelketten müssen befestigt werden

Standpfosten:	Edelstahl, V2A, 2 Stück
Schaukelbalken:	Edelstahl, V2A, 1 Stück
Schaukelsitz:	EPDM Kautschuk mit Stahleinlage, 1 Stück
Ketten:	Edelstahl, Länge: 1,80 m, 2 Stück
Abschlusskappen:	Kunststoff, 2 Stück
Bodenplatten:	Stahl, gestrichen

TECHNISCHE INFORMATIONEN

Gerätemaße:	
Hauptmaß:	2000 x 200 mm
Höhe:	2500 mm
Gewicht:	143 kg
Belastbarkeit:	gem. normativer Anforderung
Gesamtmaß größtes Teil:	480 x 480 x 2840 mm
Schwerstes Teil:	58 kg
Max. freie Fallhöhe:	1400 mm
Fallschutzbedarf	
Aufprallfläche:	13,65 m ²
Bedarf Fallschutzplatten:	14,00 m ²
Bedarf Rasengitter:	14,00 m ²
Empfohlener Boden:	Sand, Kies, Holzschnitzel, synth. Fallschutz

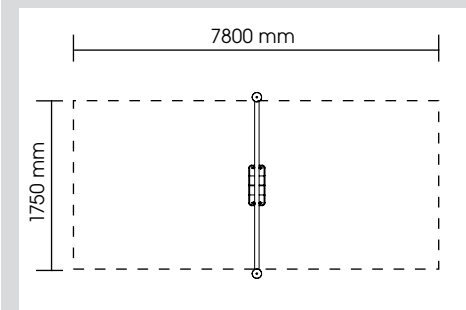

MONTAGE

Anzahl Fundamente: 2
Modifikation der Einbautiefe möglich
(Sonderanfertigung)
Einbau gemäß unserer detaillierten
Montageanleitungen, siehe www.stilum.com

