

Montageanleitung Federobjekt „mina swing“

Artikel-Nr. 51 3011 601

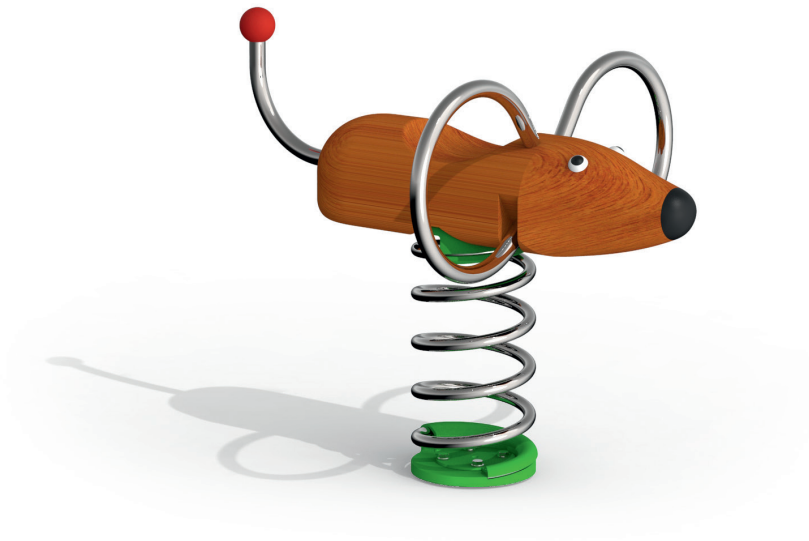



Skizze 1: Gesamtansicht des Spielgerätes

Montageanleitung Federobjekt „mina swing“

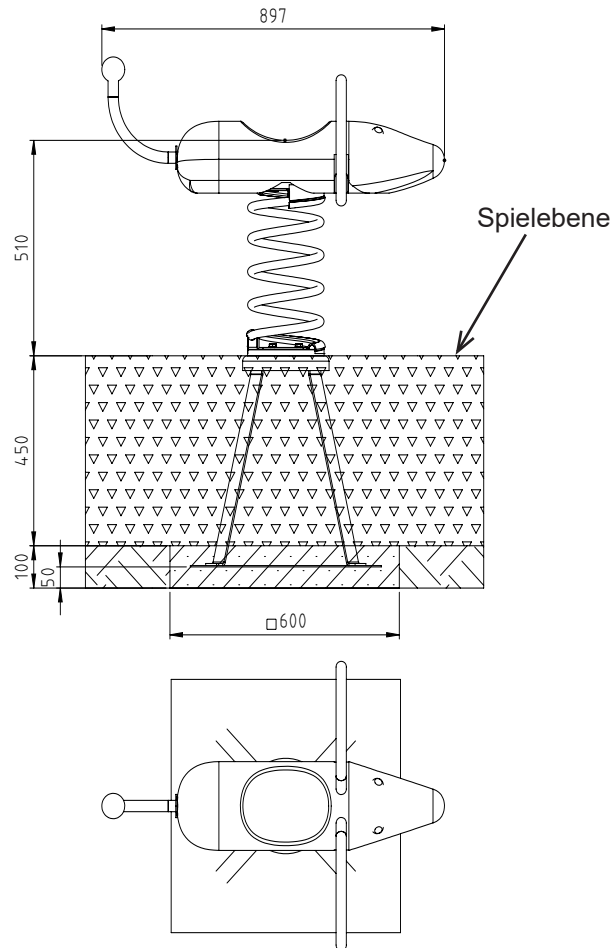
Artikel-Nr. 51 3011 601



Legende

-  stoßdämpfender Boden
shock-absorbing floor
-  Beton
concrete
-  gewachsenes Erdreich
natural ground

Skizze 2: Fundamentplan

1. Festlegen des Spielgeräte-Standorts unter Berücksichtigung des erforderlichen Mindestraumes (s. Skizze 3).
2. Bodenaushub für Fundament nach Skizze 2 vornehmen. Nach Aushub Fundamentsohlen verdichten.
Hinweis: Das Federobjekt wird auf Spielebenen-Niveau eingebaut.
3. Spielgerät mit Fundamenthocker gem. Skizze 2 in das Fundamentloch einsetzen.

Bewehrungsplan: Beton-Fundament mit Bewehrung

Hauptfundament: BSt 500S

Bügel Ø 8 mm längs und quer

Betonüberdeckung $h' = 3$ cm

Betongüte C20/25

4. Spielgerät mit Fundamenthocker gem. Skizze 2 so in den Beton einbringen, dass eine Überdeckung der Bodenplatte nach oben und unten von je mindestens 50 mm gewährleistet ist.
5. Fundamentsohle mit Beton etwa 100 mm hoch ausgießen.
6. Nach der Abbindezeit von 10 - 14 Tagen – je nach Witterung und Fundamentgröße – gesamte Aufprallfläche mit einem der ausgeschriebenen Fallhöhe entsprechenden Fallschutz nach EN 1176-1 abdecken.
Freie Fallhöhe: ca. 560 mm
Empfohlener Boden: Rasen, Sand, Holzschnitzel, Kies, synthetischer Fallschutz.
7. Gerät bis zur endgültigen Fertigstellung für die Benutzung sperren.

Montageanleitung Federobjekt „mina swing“

Artikel-Nr. 51 3011 601

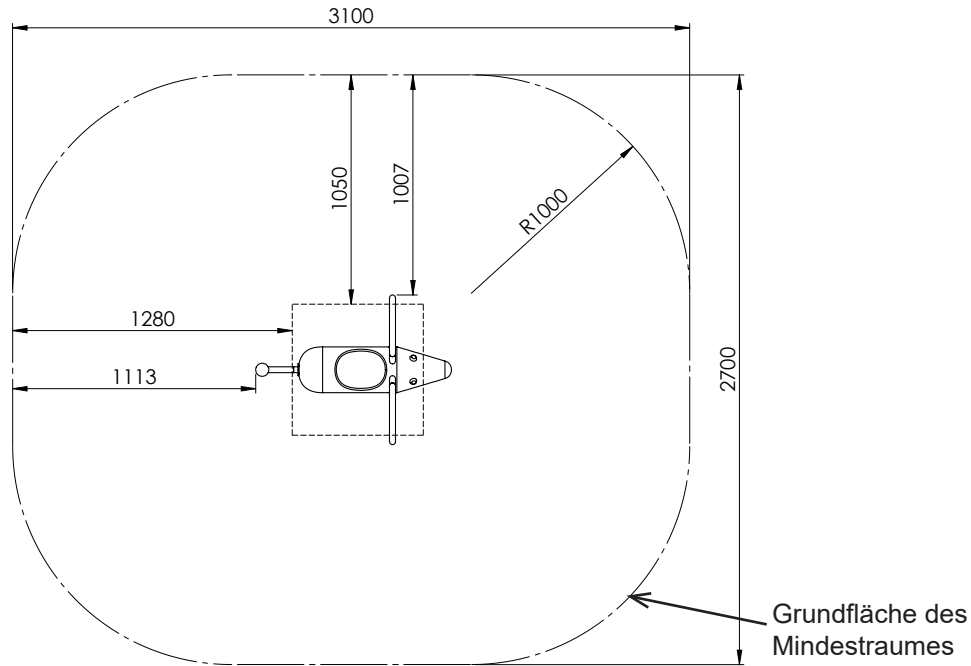

Skizze 3: Draufsicht

Achtung: Eine unvollständige Installation des Spielgerätes oder dessen teilweise Zerlegung bei Reparaturarbeiten kann zu besonderen Verletzungsgefahren für die Benutzer führen! Daher in solchen Fällen das Gerät deutlich sichtbar sperren!

EDELSTAHL

HINWEIS: Spielgeräte, die Bauteile aus rostfreiem Edelstahl enthalten, sollten keinesfalls mit „normalen“ Stahlteilen in Kontakt kommen. Von diesen Stahlteilen reiben sich möglicherweise kleine Stahlpartikel ab und hinterlassen in Verbindung mit Feuchtigkeit braune Rostflecken.

PFLEGE: Sollten solche Korrosionsstellen an Edelstahlteilen auftreten, so sind diese mit einem feinen Schleifmittel (Korn 240) zu entfernen. Bitte achten Sie beim Transport und beim Aufbau darauf, dass die Bauteile aus Edelstahl keinesfalls mit „normalen“ Stahlteilen in Berührung kommen.

Montageanleitung Federobjekt „mina swing“

Artikel-Nr. 51 3011 601



Um ein gutes optisches Erscheinungsbild Ihrer stilum-Spielgeräte über einen langen Zeitraum zu erhalten, sollte den Edelstahloberflächen trotz Ihrer Korrosionsbeständigkeit ein gewisses Maß an Pflege zukommen.

Besonders Flächen, die nicht von Regen erreicht werden, sollten in regelmäßigen Abständen von Ablagerungen durch Luftverschmutzung wie Flugrost oder anderem atmosphärisch bedingten Schmutz befreit werden.

Bei leichtem Schmutz eignet sich hierzu ein Hochdruckreiniger.

Sind die Ablagerungen hartnäckig, sollte man einen speziellen Flüssigreiniger (z.B. auf Phosphorsäurebasis) mit einem sauberen Tuch auftragen und nach kurzer Einwirkzeit mit klarem Wasser abspülen. Bei Reinigungsmitteln mit mild abrasiven Komponenten ist darauf zu achten, dass immer in Schliffrichtung gewischt wird.

Bei stark vernachlässigten Oberflächen können auch Polituren (z.B. für Chrompflege an Autos) oder bei öligen und fettigen Verschmutzungen alkoholische Reinigungs- und Lösemittel (z.B. Spiritus, Isopropylalkohol oder Azeton) verwendet werden. Hierbei ist jedoch zu beachten, dass der angelöste Schmutz nicht großflächig verteilt wird.

Es dürfen keine chloridhaltigen bzw. salzsäurehaltigen Produkte, Scheuerpulver, Bleich- oder Silberputzmittel verwendet werden.

Die Reinigungsintervalle hängen von Stärke und Art der Verschmutzung sowie von den Ansprüchen, die an die optische Beschaffenheit gestellt werden, ab. Es empfiehlt sich in Abständen von 6 bis 12 Monaten bzw. bei starker Belastung in Abständen von 3 bis 6 Monaten zu säubern.

HOLZ

HINWEIS: Bei sämtlichen Spielgeräten mit Holzbauteilen sind witterungsbedingte Trockenrisse nicht auszuschließen. Diese natürlichen Veränderungen des Holzes sind abhängig von klimatischen Gegebenheiten sowie Alter und Nutzung des Spielgerätes. Verstärkt können Trockenrisse bei längeren Trockenperioden auftreten.

Dies stellt keinen Qualitätsmangel dar. Eine Beeinträchtigung der statischen Eigenschaften findet nicht statt.

Vgl. EN 1176 Bbl 1:2019-01 4.2.7.6: Witterungsbedingte Trockenrisse in Holzbauteilen sind keine gefährlichen Öffnungen im Sinne der Norm, da das Hängenbleiben von Fingern durch die Form des Risses (sich nach innen verjüngend) nahezu ausgeschlossen ist.

PFLEGE: Zur Erhaltung einer langen Lebensdauer Ihrer stilum-Spielgeräte sollten Holzoberflächen regelmäßig nachlasiert werden. Das bietet den Holzoberflächen auf Dauer den nötigen Schutz und erhält die Optik.

Auch hier sollten Flächen, die nicht von Regen erreicht werden in regelmäßigen Abständen von Ablagerungen aller Art befreit werden.

Die Reinigungsintervalle hängen von Stärke und Art der Verschmutzung sowie von den Ansprüchen, die an die optische Beschaffenheit gestellt werden, ab. Es empfiehlt sich in Abständen von 6 bis 12 Monaten zu säubern und zu lasieren bzw. bei starker Belastung die Abstände auf 3 bis 6 Monate zu verkürzen.

LASUR: Zum Lasieren einen weichen und flachen Pinsel oder/und eine Rolle verwenden.

Einige Stunden vor der Lasur sollte das Holz gereinigt werden. Das kann mit milder Spüllauge geschehen, die in jedem Fall aber gut abgerieben werden sollte. Bei stärkeren Verschmutzungen ein Holzreinigungsmittel verwenden. Ggf. ist ein leichtes Anschleifen zur Säuberung nötig. Werden wasserbasierte Mittel zur Reinigung verwendet, sollten die Holzelemente vor der Lasur gut durchgetrocknet sein, um ein optimales Einziehen zu gewährleisten.

Beim Streichen immer in eine Richtung arbeiten, damit sich die Lasur gleichmäßig verteilen kann. Die Lasur sehr dünn auftragen und darauf achten „Farbnasen“ nochmals zu überrollen bzw. zu überstreichen. Danach das frisch lasierte Holz mindestens einen Tag trocknen lassen. Gerät für die Dauer der Lasur für die Benutzung sperren.