

DATENBLATT KLETTERNETZ RETIS 2

Ausschreibungstext | Artikelnummer: 51 5515 401



MATERIALIEN | LIEFERUMFANG

Komplett vormontiertes Kletternetz

Gestell:	Edelstahl V2A
Ring mittig:	Edelstahl V2A, 1 Stück
Abschluss:	Kugeln aus EPDM Granulat, 2 Stück
Seilkletternetz:	Herkulestau, Kunststoff
Bodenplatten:	Stahl, gestrichen

TECHNISCHE INFORMATIONEN

Gerätemaße:	
Hauptmaß:	2350 x 180 mm
Höhe:	3010 mm
Gewicht:	135 kg
Belastbarkeit:	gem. normativer Anforderung
Gesamtmaß größtes Teil:	2550 x 480 x 3460 mm
Schwerstes Teil:	135 kg

Max. freie Fallhöhe:	2600 mm
Aufprallfläche:	31,96 m ²
Bedarf Fallschutzplatten:	35,00 m ²
Bedarf Rasengitter:	35,00 m ²
Empfohlener Boden:	Sand, Kies, Holzschnitzel, synth. Fallschutz

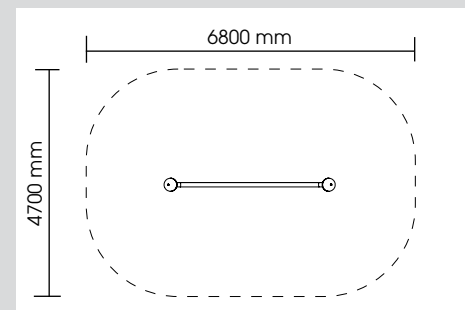
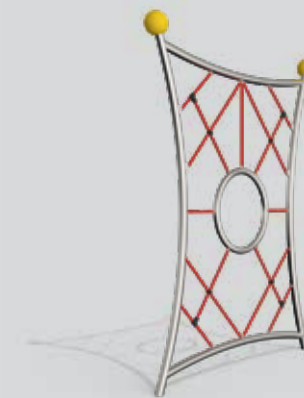

MONTAGE

Anzahl Fundamente: 2
Einbau gemäß unserer detaillierten
Montageanleitungen, siehe www.stilum.com

