

# Montageanleitung „Drückbank“

Artikel-Nr. 55 1119 401





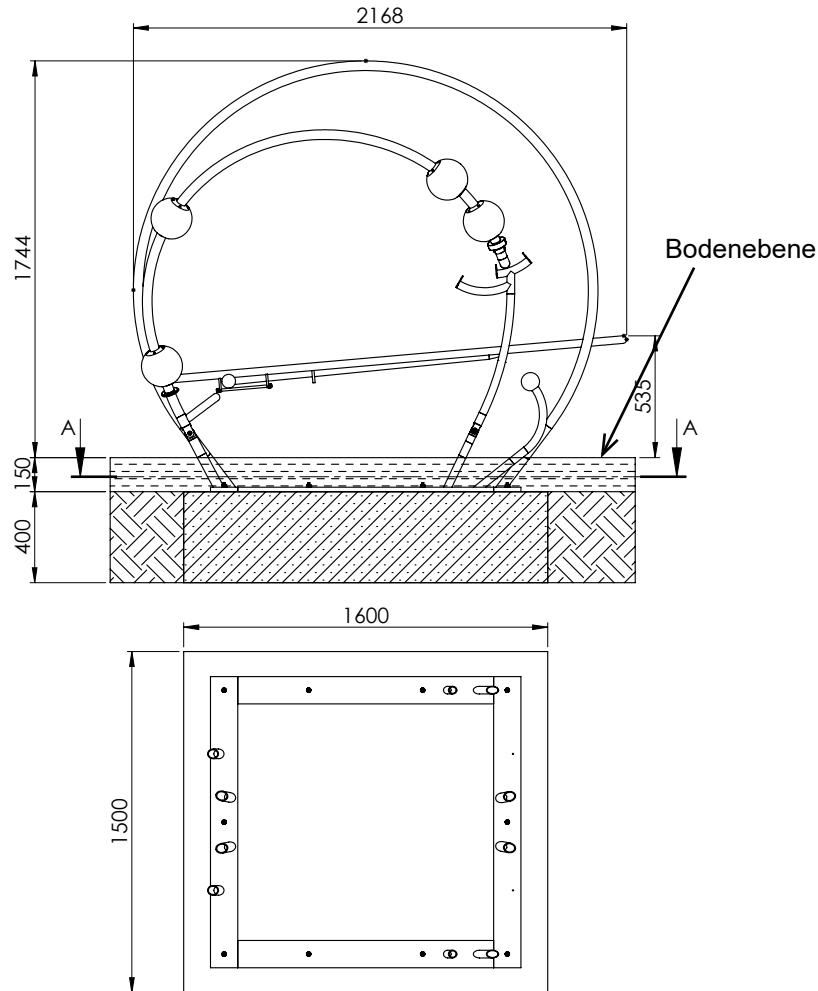

Skizze 1: Gesamtansicht des Fitnessgerätes

# Montageanleitung „Drückbank“

Artikel-Nr. 55 1119 401



## Legende

-  stoßdämpfender Boden  
shock-absorbing floor
-  beliebiger Boden  
optional floor
-  Beton  
concrete
-  gewachsenes Erdreich  
natural ground

## Skizze 2: Fundamentplan

1. Festlegen des Fitnessgeräte-Standorts unter Berücksichtigung des erforderlichen Bewegungsraumes (s. Skizze 3).
2. Festlegen des Standorts der Instruktionstafel.  
**Achtung:** Die Instruktionstafel muss wegen der Verletzungsgefahr außerhalb des Bewegungsraumes aufgestellt werden.
3. Bodenaushub für Fundament nach Skizze 2 vornehmen.  
Nach Aushub Fundamentsohle verdichten.  
**Hinweis:** Auf Markierung „Bodenebene“ am Gerät achten!
4. Bodenaushub für das Instruktionstafel-Fundament gemäß Skizze 4 vornehmen.  
Nach dem Aushub die Fundamentsohle verdichten.
5. Betonfundamente gemäß Skizze 2 und Skizze 4 mit mittig eingebrachter, horizontaler Bewehrung erstellen.

### Bewehrungsplan: Beton-Fundament mit Bewehrung

Fundament: BSt 500S

Bügel Ø 8 mm längs und quer

Betonüberdeckung  $h' = 3$  cm

Betongüte C20/25

6. Nach der Abbindezeit von 10 - 14 Tagen – je nach Witterung und Fundamentgröße – vorhandene Zwischenräume zwischen Fundament und Fundamentloch mit Erdaushub auffüllen, verdichten und eine gleichmäßige Bodenebene erstellen. Die Fundamentoberfläche säubern.
7. Das Gerät auf dem Fundament ausrichten und mit den mitgelieferten Schwerlastdübeln verschrauben.
8. Die Instruktionstafel ebenfalls auf dem Fundament ausrichten und mit den mitgelieferten Schwerlastdübeln verschrauben.  
**HINWEIS:** Wir empfehlen die Instruktionstafel so auszurichten, dass die Anweisungen während der Nutzung des Gerätes erkennbar sind.

# Montageanleitung „Drückbank“

Artikel-Nr. 55 1119 401

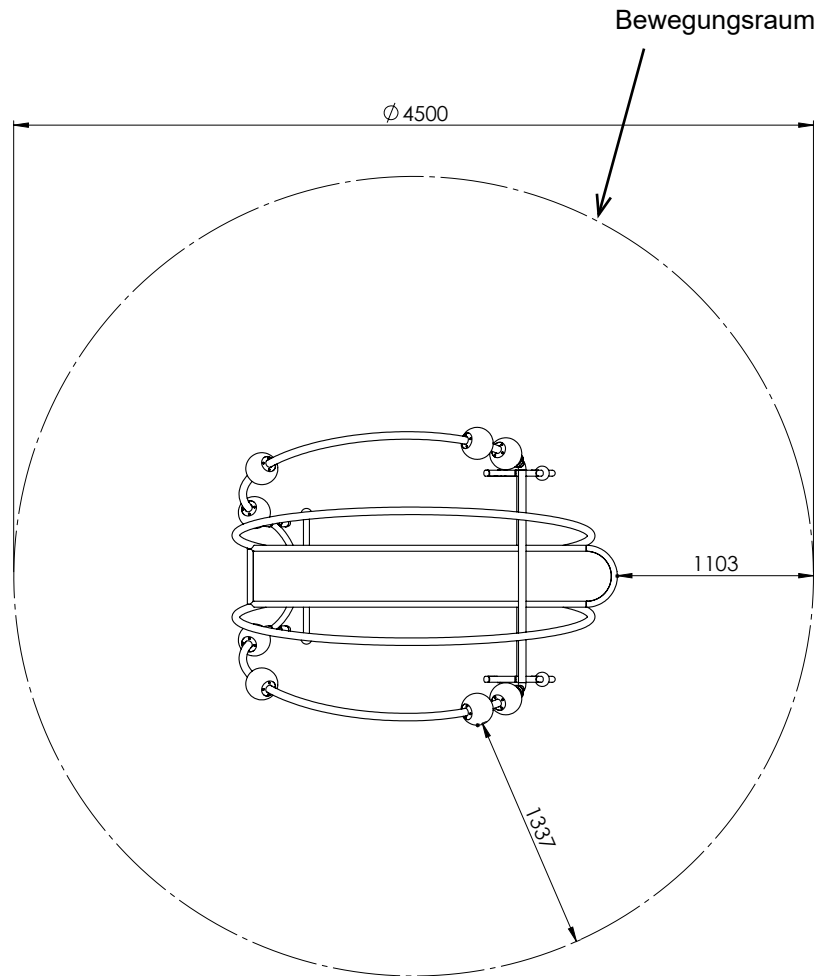

Skizze 3: Draufsicht

- Die gesamte Bewegungsfläche mit einem der ausgeschriebenen Fallhöhe entsprechenden Fallschutz nach EN 16630 abdecken.

**Freie Fallhöhe: 535 mm**

Empfohlener Boden: Rasen, synth. Fallschutz

- Gerät bis zur endgültigen Fertigstellung für die Benutzung sperren.

### Achtung:

Eine unvollständige Installation des Fitnessgerätes oder dessen teilweise Zerlegung bei Reparaturarbeiten kann zu besonderen Verletzungsgefahren für die Benutzer führen. Daher in solchen Fällen das Gerät deutlich sichtbar sperren!

### HINWEIS:

Fitnessgeräte, die Bauteile aus rostfreiem Edelstahl enthalten, sollten keinesfalls mit „normalen“ Stahlteilen in Kontakt kommen. Von diesen Stahlteilen reiben sich möglicherweise kleine Stahlpartikel ab und hinterlassen in Verbindung mit Feuchtigkeit braune Rostflecken. Sollten solche Korrosionsstellen an Edelstahlteilen auftreten, so sind diese mit einem feinen Schleifmittel (Korn 240) zu entfernen. Bitte achten Sie beim Transport und beim Aufbau darauf, dass die Bauteile aus Edelstahl keinesfalls mit „normalen“ Stahlteilen in Berührung kommen.

Um ein gutes optisches Erscheinungsbild Ihrer stilum-Fitnessgeräte über einen langen Zeitraum zu erhalten, sollte den Edelstahloberflächen trotz Ihrer Korrosionsbeständigkeit ein gewisses Maß an Pflege zukommen.

Besonders Flächen, die nicht von Regen erreicht werden, sollten in regelmäßigen Abständen von Ablagerungen durch Luftverschmutzung wie Flugrost oder anderem atmosphärisch bedingten Schmutz befreit werden.

Bei leichtem Schmutz eignet sich hierzu ein Hochdruckreiniger.



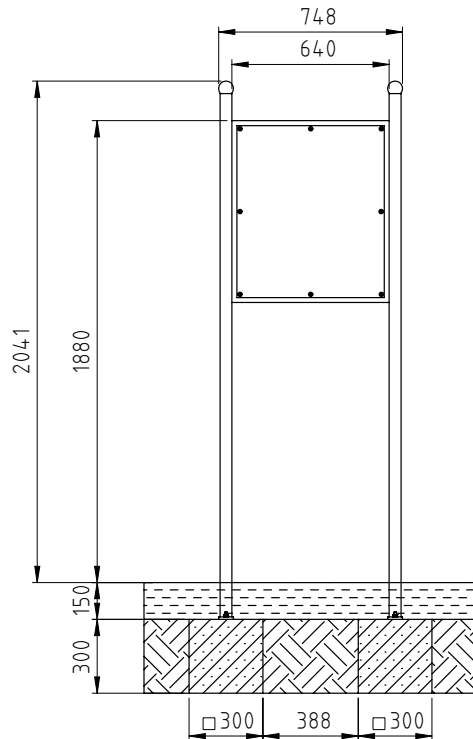

Sind die Ablagerungen hartnäckig, sollte man einen speziellen Flüssigreiner (z.B. auf Phosphorsäurebasis) mit einem sauberen Tuch auftragen und nach kurzer Einwirkzeit mit klarem Wasser abspülen. Bei Reinigungsmitteln mit mild abrasiven Komponenten ist darauf zu achten, dass immer in Schliffrichtung gewischt wird.

# Montageanleitung „Drückbank“

Artikel-Nr. 55 1119 401



## Legende

-  stoßdämpfender Boden  
shock-absorbing floor
-  beliebiger Boden  
optional floor
-  Beton  
concrete
-  gewachsenes Erdreich  
natural ground

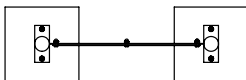

Skizze 4: Fundamentplan Instruktionstafel

Bei stark vernachlässigten Oberflächen können auch Polituren (z.B. für Chrompflege an Autos) oder bei öligen und fettigen Verschmutzungen alkoholische Reinigungs- und Lösemittel (z.B. Spiritus, Isopropylalkohol oder Azeton) verwendet werden. Hierbei ist jedoch zu beachten, dass der angelöste Schmutz nicht großflächig verteilt wird.

Es dürfen keine chloridhaltigen bzw. salzsäurehaltigen Produkte, Scheuerpulver, Bleich- oder Silberputzmittel verwendet werden.

Die Reinigungsintervalle hängen von Stärke und Art der Verschmutzung sowie von den Ansprüchen, die an die optische Beschaffenheit gestellt werden, ab. Es empfiehlt sich in Abständen von 6 bis 12 Monaten bzw. bei starker Belastung in Abständen von 3 bis 6 Monaten zu säubern.

## Allgemeines DIN 16630:2015-06 4.1:

Fitnessgeräte sind nicht für die Installation in unmittelbarer Nähe von Kinderspielplatzgeräten nach DIN EN 1174 vorgesehen. Falls sie in Verbindung mit Kinderspielplatzgeräten auf Spielplätzen oder ähnlichen Einrichtungen aufgestellt werden, müssen sie durch ausreichend Abstand, Einfriedung oder andere bauliche Maßnahmen vom allgemeinen Spielbetrieb getrennt werden.

## Bewegungsraum DIN 16630:2015-06 4.3.14.4

Die Höhe des Bewegungsraumes über eine Bewegungsfläche muss min. 2,20m betragen. Der Bewegungsraum muss indernissfrei sein und ist nicht für den Aufenthalt von Zuschauern bestimmt. In diesem Raum dürfen sich keine Gegenstände befinden, auf die ein Benutzer fallen könnte und die Verletzungen verursachen könnten, z.B. Pfosten, die nicht bündig mit angrenzenden Teilen sind oder herausragenden Fundamente.

Der Bewegungsfreiraum ist im Falle einer erzwungenen Bewegung um min. 0,5m zu erweitern. Im Falle von Geräten, die an oder gegen einer Wand mit einer Mindesthöhe gleich der des Übungsraumes aufgestellt werden, darf der Bewegungsraum verringert werden.

Bewegungsräume einschließlich Bewegungsflächen dürfen sich überschneiden. Ausgenommen davon sind Bewegungsräume und Geräte mit erzwungener Bewegung.